

Argus Series B440

Argus Series B440 nabízí díky rozlišení 4K Ultra HD ostřejší obraz. Uvidíte detailnější záběry svého majetku – ať už živého vysílání nebo záznamu. Kromě ultra vysokého rozlišení se může fotoaparát také otáčet o 355° a naklánět o 140°, což vám pomůže snadno vidět více rohů.

1. Specifikace



1	Reproduktor
2	Čočka
3	Reflektor
4	Senzor denního světla
5	IR LED
6	Stavová kontrolka LED
7	Vestavěný PIR senzor
8	Vestavěný mikrofon



1	Anténa
2	USB-C Port
3	Vypínač napájení
4	Slot pro kartu Micro SD
5	Resetovací kafe

Stavové světlo

Stavová kontrolka	Stav fotoaparátu
Červené světlo	Připojení Wi-Fi se nezdařilo
Modré světlo	Připojení Wi-Fi proběhlo úspěšně
Blikající	Pohotovostní stav
Zapnuto	Pracovní stav

2. Instalace a nastavení

Nastavení kamery

Co je v krabici

Poznámka: Obsah balíčku se může lišit a aktualizovat se s různými verzemi a platformami. Níže uvedené informace berte jako referenci. Skutečný obsah balení odpovídá nejnovějším informacím na prodejní stránce produktu.

Argus Series B440



Argus Series B440



Kabel USB-c C*1



Stručná úvodní příručka*1



Konzola*1

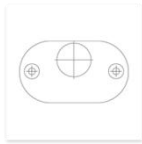

Montážní šablona*1



Nálepka pro sledování*1



Balení šroubů*1



Resetovací jehla*1



Popruh*1

Nastavení kamery v aplikaci

Postupujte podle níže uvedených pokynů a proveďte počáteční nastavení fotoaparátů napájených baterií prostřednictvím aplikace Reolink.

Krok 1. Zapněte kameru. Nezapomeňte zapnout vypínač na fotoaparátu před počátečním nastavením, s výjimkou Argus 2 a Argus Pro. Po spuštění zvuku uslyšíte **opakovaně zvuk cinknutí** nebo hlasovou **výzvu**.

Poznámka: Hlasová výzva, kterou uslyšíte, může být "Welcome to Reolink, please install Reolink app and scan the QR code on the camera" (v různých jazykových verzích) nebo "please run Reolink app, add the camera and set it up."

Krok 2. Klepnutím na ikonu  v pravém horním rohu zahájíte počáteční nastavení.

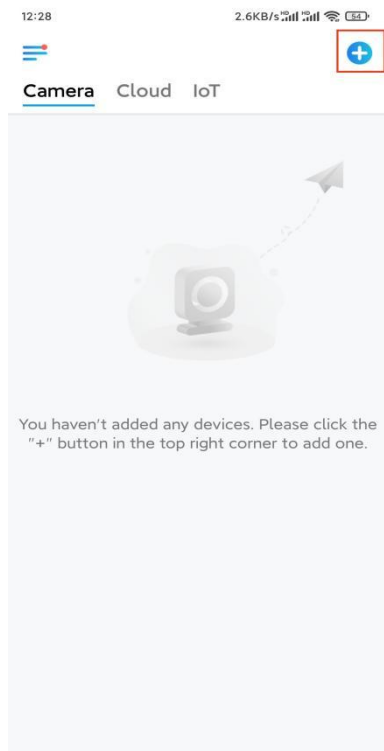

Krok 3. Naskenujte kód QR na zadní straně fotoaparátu. Při nastavování kamery v tmavém prostředí můžete klepnutím na položku **Světlo** zapnout svítilnu. Pokud telefon nereaguje, klepněte na možnost **Input UID/IP** a poté ručně zadejte UID (16místné znaky pod QR kódem fotoaparátu). Poté klepněte na tlačítko **Další**.

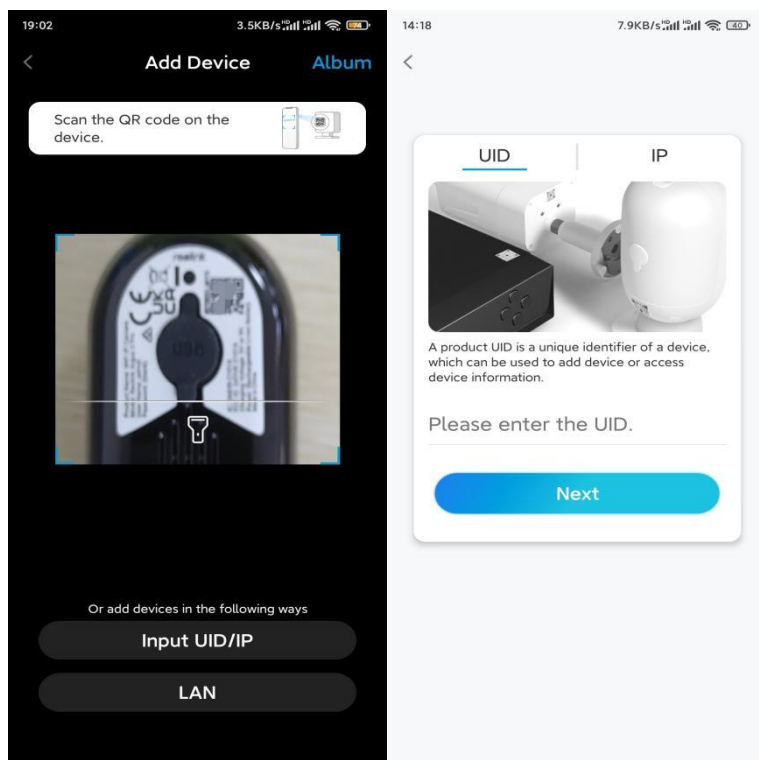

Krok 4. Vyberte **možnost Wi-Fi není nakonfigurována**. Pokud uslyšíte hlasovou výzvu přehrávanou fotoaparátem, zaškrtněte příslušnou volbu a poté klepněte na

tlačítko Další.

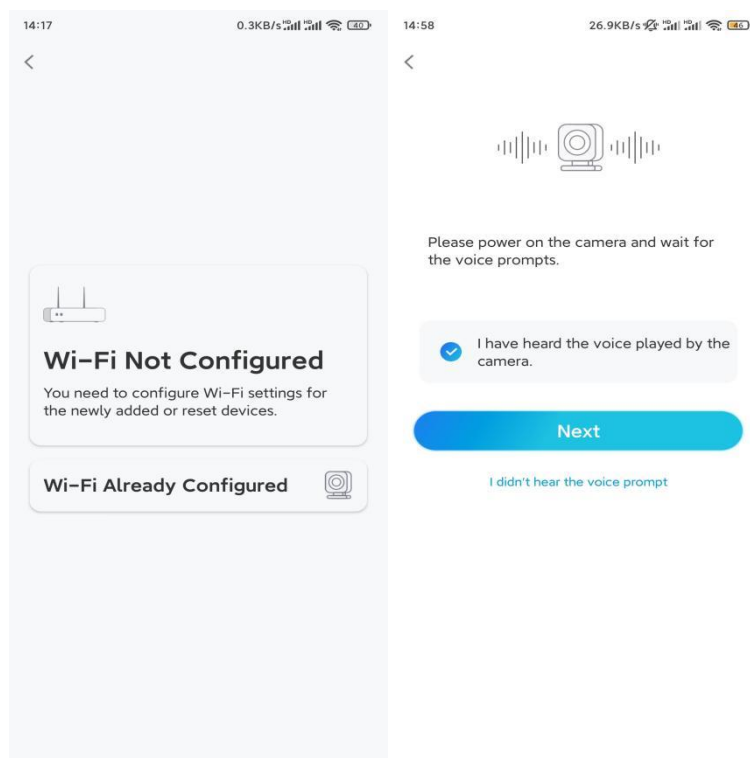

Krok 5. Zadejte heslo WiFi vybrané sítě WiFi (klepnutím na ikonu pravého oka můžete zobrazit a zkontrolovat heslo) a klepněte na tlačítko **Další**.

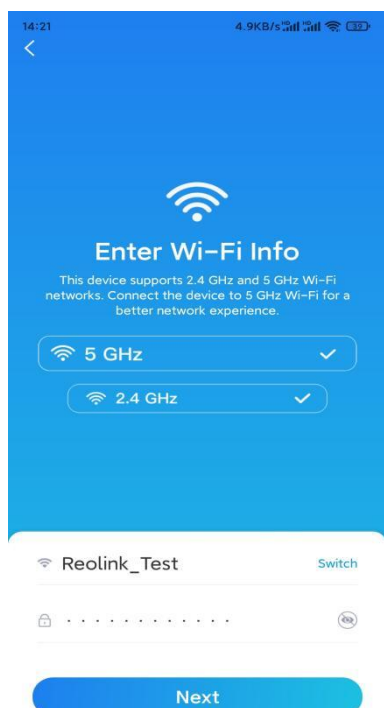

Poznámka: Argus 2E podporuje pouze frekvenci WiFi 2.4GHz.

Krok 6. Klepněte na **Skenovat nyní**. Umístěte QR kód na mobilu před objektiv kamery ve vzdálenosti přibližně 20 cm (8 palců) a nechte kameru naskenovat QR

kód. Zaškrtněte odpovídajícím způsobem a klepněte na **Další**.

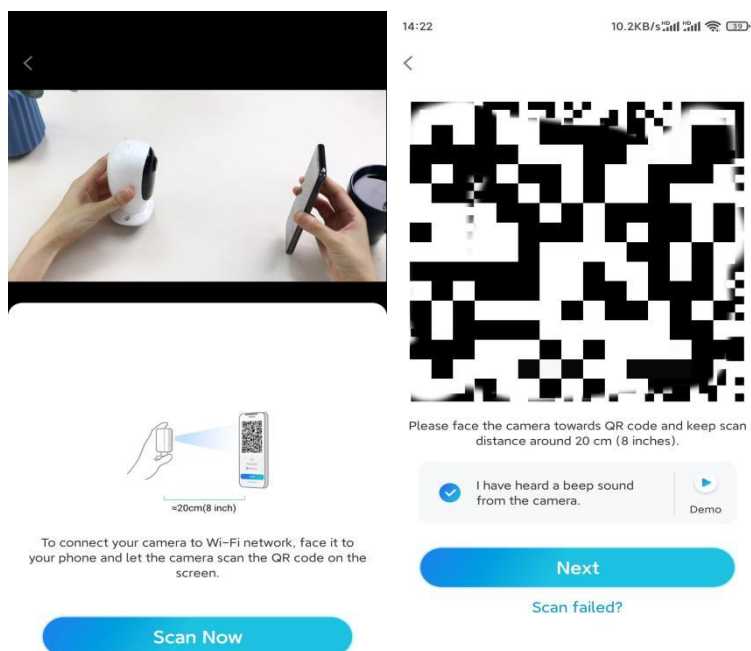

Krok 7. Počkejte přibližně 60 sekund, než se kamera připojí k routeru. Poté, co uslyšíte "připojení k routeru proběhlo úspěšně", zaškrtněte odpovídajícím způsobem a klepněte na **tláčítko Další**.

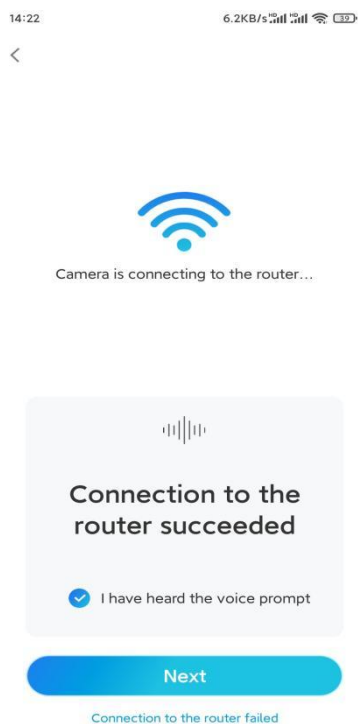

Krok 8. Vytvořte přihlašovací heslo a pojmenujte kameru.

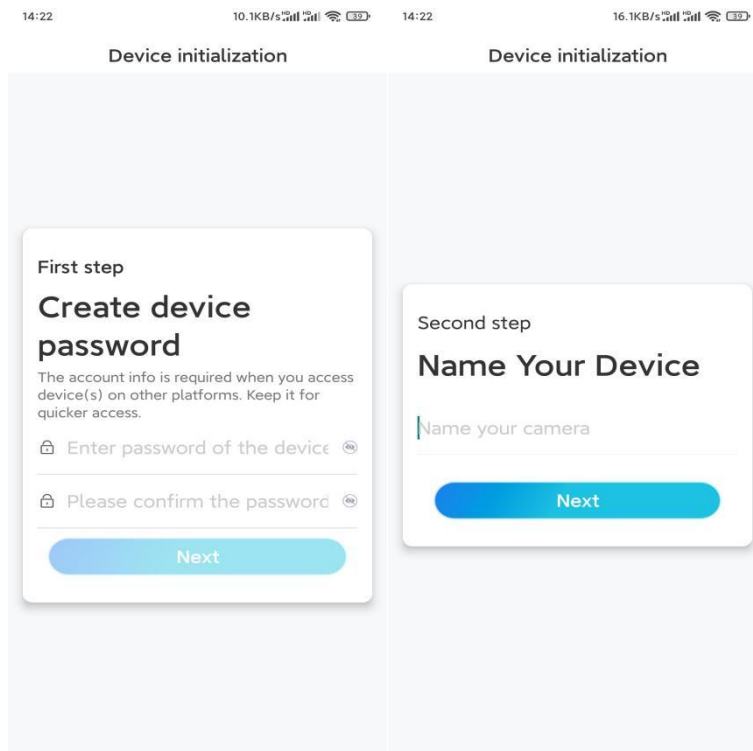

Krok 9. Přečtěte si poznámku níže a klepnutím na **tlačítko Dokončit** dokončete inicializaci fotoaparátu.

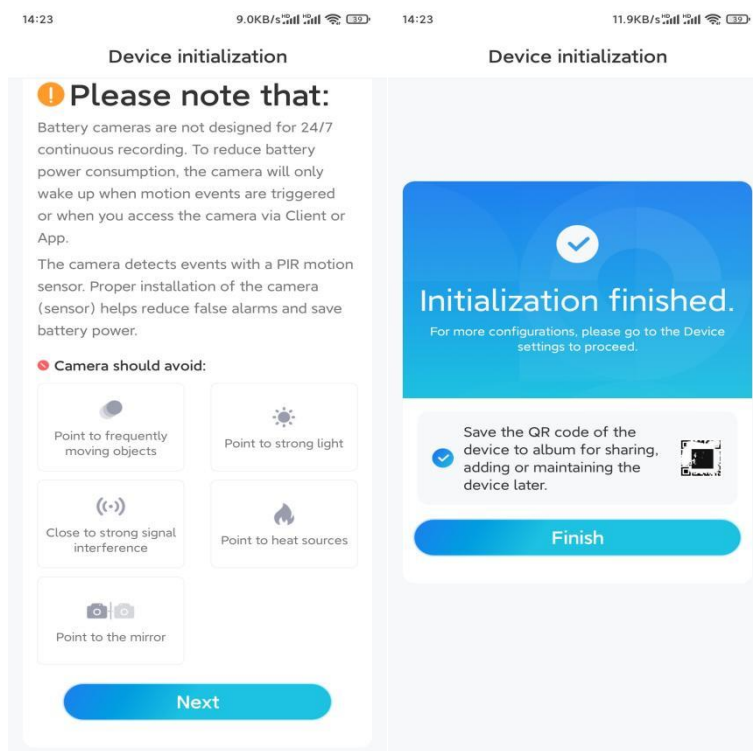

Po dokončení počátečního nastavení můžete zvolit vhodnou polohu pro montáž fotoaparátu.

Nainstalujte kameru

Nabízíme vám průvodce třemi různými možnostmi, jak je možné nainstalovat kameru. Podívejte se na ně.

Přípevněte kameru na stěnu

Krok 1. Vyrtejte otvory podle šablony montážního otvoru a přišroubujte bezpečnostní držák ke stěně.

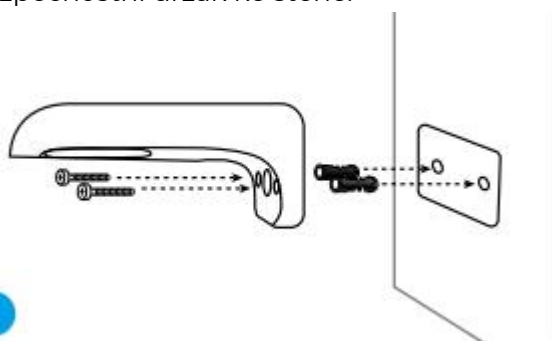

1

Poznámka: V případě potřeby použijte sádkartonové kotvy, které jsou součástí balení.

Krok 2. Našroubujte anténu k fotoaparátu.

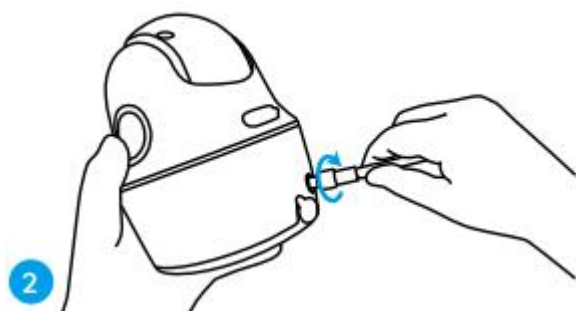

2

Poznámka: Chcete-li získat lepší připojení k síti, doporučujeme anténu instalovat nahoru nebo vodorovně.

Krok 3. Přišroubujte fotoaparát k bezpečnostnímu držáku a nastavte správný směr.

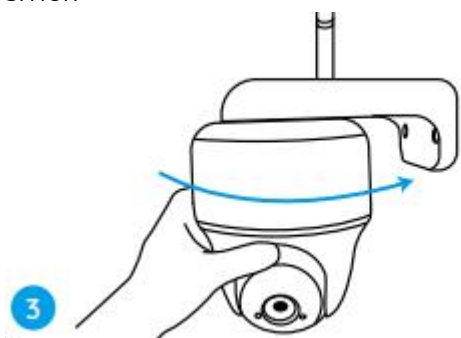

3

Přípevněte kameru ke stropu

Krok 1. Zatáhněte za tlačítko na bezpečnostním držáku a odšroubujte držák, abyste oddělili obě části.

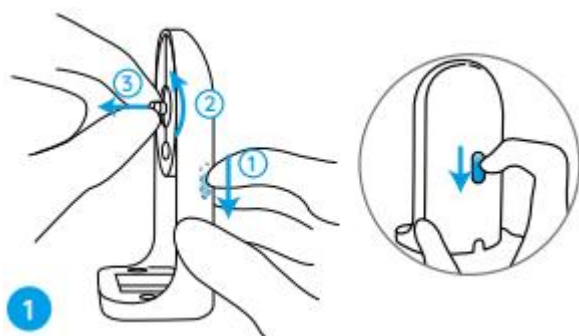

Krok 2. Namontujte základnu držáku na strop pomocí šroubů.

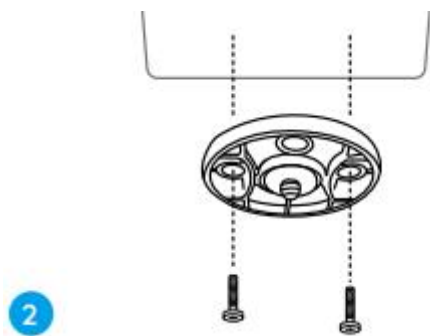

Krok 3. Zarovnejte fotoaparát s držákem a otočte kameru ve směru hodinových ručiček tak, aby byla pevně na místě.

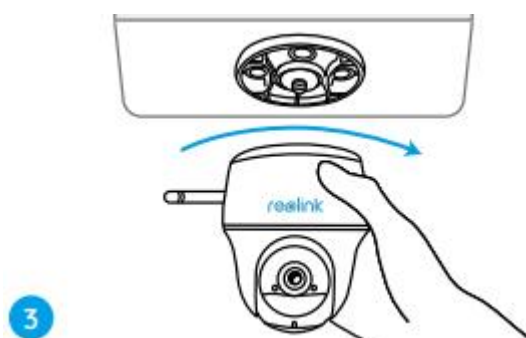

3 Instalace kamery pomocí popruhu

Fotoaparát můžete připevnit ke stromu pomocí bezpečnostního držáku i stropního držáku. Přiložený popruh provlékněte drážkami desky a upevněte jej ke stromu. Dále připevněte kameru k desce, jak jste to udělali v předchozích dvou metodách.

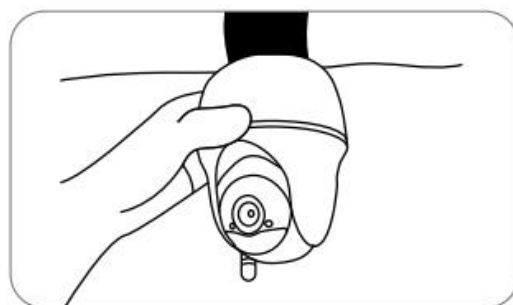

Hotový! Úspěšně jste nainstalovali Argus Series B440 .

Poznámka: Nejlepší způsob, jak nainstalovat kameru, je nainstalovat ji vzhůru

nohama, aby se zabránilo vtékání vody do otvoru mikrofону.