

Reolink Trackmix Series G770

návod k použití

Obsah

V balení najdete	1
Představení kamery.....	1
Nastavení kamery	2
Nabíjení kamery.....	4
Montáž kamery.....	4
Bezpečnostní pokyny k používání akumulátorů	5
Řešení problémů.....	5
Technické údaje	6
Oznámení o souladu.....	6
Záruka.....	6

V balení najdete



kamera



USB kabel

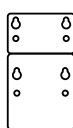

montážní šablona

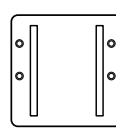

montážní podložka



návod k použití



značka
videodohledu

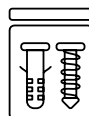

balíček vrutů

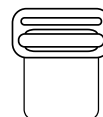

páska

Představení kamery

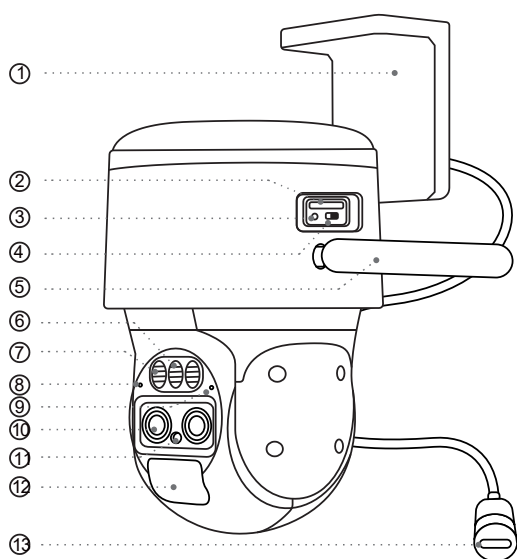

1. držák
2. štěrбина pro kartu nano SIM
3. resetovací tlačítko
* Stiskem ostrým hrotem po dobu delší než pět sekund obnovíte výchozí nastavení kamery.
4. vypínač
5. anténa
6. reflektor
7. infračervené osvětlení
8. zabudovaný mikrofon
9. stavová kontrolka
10. objektiv
11. senzor osvětlení
12. zabudovaný senzor PIR
13. nabíjecí zásuvka

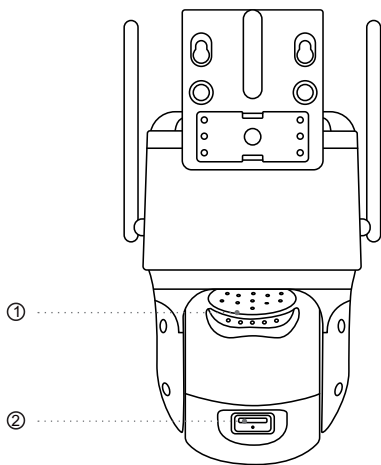

1. reproduktor
2. štěrba pro kartu microSD

Nastavení kamery

Zapnutí kamery

Je nezbytné připojit kabel ze solárního kabelu ke kratšímu kabelu na konzole a kabel napájení kamery k delšímu kabelu. Poté šedé části dobře upevněte.

Poznámka: Zajistěte, aby byly zarovnané šipky na obou kabelech.

Aktivace SIM karty pro kameru

- Zvolte kartu typu nano SIM, která podporuje standardy WCDMA a FDD LTE.
- Některé SIM karty jsou chráněné PIN kódem. PIN kódu je potřeba vypnout pomocí telefonu.

Poznámka: Do chytrého telefonu nevkládejte IoT nebo M2M SIM.

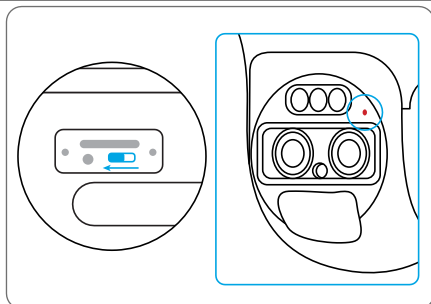
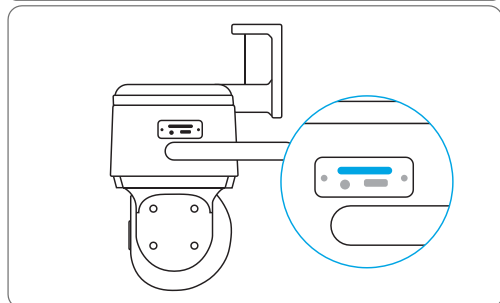
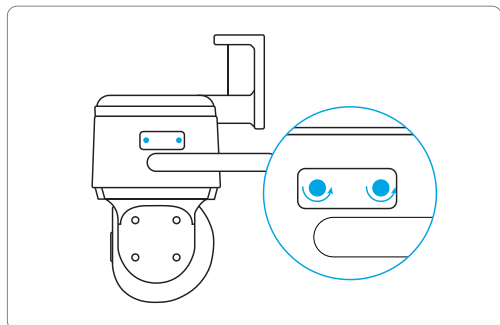

Vložení SIM karty

Pomocí šroubováku odstraňte kryt.

Do otvoru pro vysouvání SIM vedle podnosu pro SIM vložte specializovaný nástroj a zatlačením podnos vysuňte. Vložte na podnos SIM kartu a zasuňte jej do kamery.

Po vložení SIM karty můžete kameru zapnout. Několik sekund vyčkejte, než se rozsvítí a několik sekund zůstane rozsvícená červená kontrolka. Poté kontrolka zhasne.

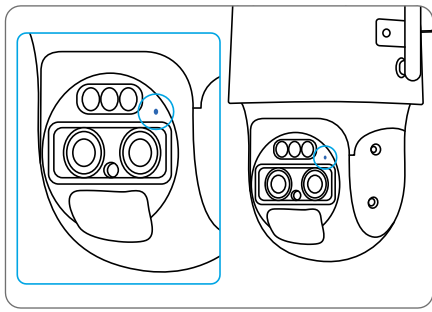

Za několik sekund začne blikat modrá kontrolka, pak se rozsvítí a zhasne. Uslyšíte hlasovou zprávu „Network connection succeeded“, což znamená, že se kameru podařilo připojit k síti.

Nastavení kamery na telefonu

1. Sejměte QR kód a stáhněte z obchodu s aplikacemi aplikaci Reolink.



2. Spusťte aplikaci Reolink. Klepnutím na tlačítko „+“ v pravém horním rohu přidejte kameru. Sejměte QR kód na zařízení a postupujte podle pokynů na obrazovce. Proveďte úvodní nastavení.

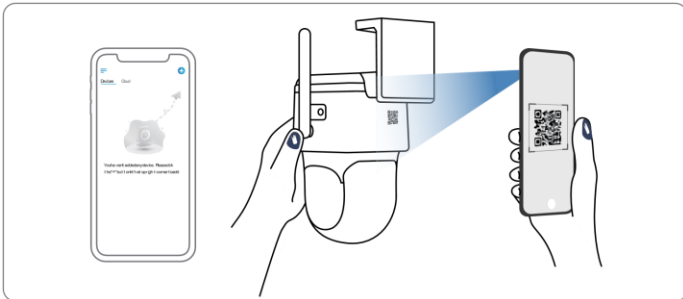

Poznámka: Můžete řešit také některou z následujících situací:

Hlasová zpráva	Stav kamery	Řešení
“SIM card cannot be recognized” (SIM karta nebyla rozpoznána)	Kamera nedokáže rozeznat vloženou SIM kartu.	<ol style="list-style-type: none"> 1. Zkontrolujte, zda je SIM karta vložena se správnou orientací. 2. Zkontrolujte, zda je SIM karta plně zasunuta a zasuňte ji znovu.
“The SIM card is locked with a PIN Please disable it” (Tato SIM karta je uzamčena PINem. Vypněte jej prosím.)	Vložená SIM karta je chráněna PINem.	Vložte SIM kartu do mobilního telefonu a vypněte PIN.
“Not registered on network.” (neregistrování v síti) Proveďte aktivaci karty SIM a zkontrolujte sílu signálu.“	Kamera se nepodařilo registrovat k operátorovi sítě.	<ol style="list-style-type: none"> 1. Zkontrolujte, zda je karta aktivována či nikoliv. Pokud není, zavolejte prosím svému operátorovi a SIM kartu aktivujte. 2. Signál je na daném místě slabý. Přesuňte kameru na místo s lepším signálem. 3. Zkontrolujte, zda používáte správnou verzi kamery.
“Network connection failed” (připojení k síti se nezdařilo)	Nepodařilo se připojit kameru k serveru.	Kamera je v pohotovostním režimu a může se připojit později.
„Datové volání se nezdařilo. Ověřte, zda je pro kartu zapnutý datový tarif nebo importujte nastavení APN.“	SIM karta nemá k dispozici žádná další data nebo není správné nastavení APN.	<ol style="list-style-type: none"> 1. Zkontrolujte, zda má SIM karta k dispozici datový tarif a volná data. 2. Importujte do kamery správné nastavení APN.

Nabíjení kamery

Doporučujeme akumulátor kamery nabít na maximum před tím, než provedete venkovní montáž kamery.

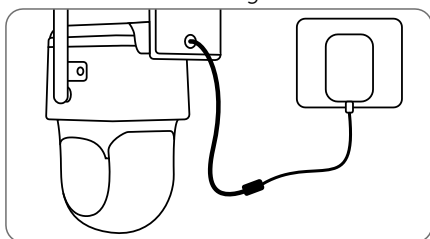

Nabíjte akumulátor pomocí adaptéru (není přiložen).

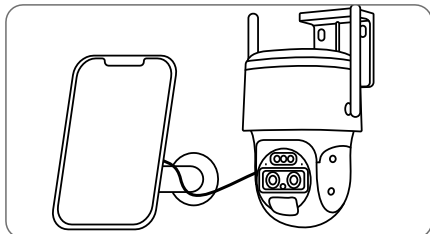

Nabíjení akumulátoru solárním panelem Reolink (není součástí dodávky, pokud jste pořídili samostatnou kameru).

Kontrolka nabíjení

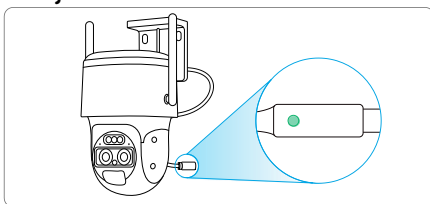

● oranžová kontrolka: dobíjení

● zelená kontrolka: plně nabitá

Montáž kamery

- Kameru připevněte do výšky 2–3 metry nad zemí. Tato výška je optimální vzhledem k dosahu pohybového senzoru PIR.
- Kameru je vhodné připevnit našikmo, aby se zlepšila její schopnost rozpoznávat pohyb.

Poznámka: Pokud se pohybující se objekt přibližuje k senzoru PIR ve směru svislé osy, nemusí kamera pohyb zaznamenat.

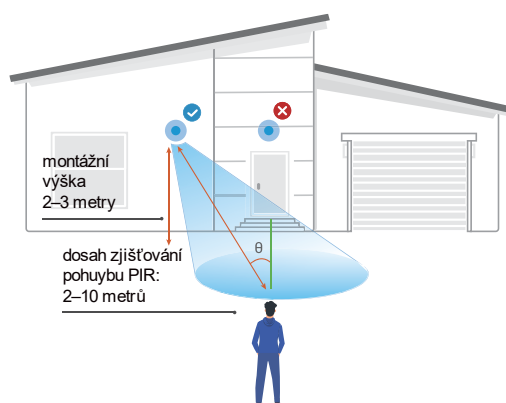

Rady pro montáž

- Objektiv kamery nesmí mířit do žádného zdroje světla.
- Objektiv kamery nesmí mířit přímo na skleněné okno. V opačném případě může být kvalita obrazu nepříznivě ovlivněna odlesky infračervených LED, okolních světel nebo stavových kontrollek.
- Neumisťujte kameru na tmavá místa a namířte její objektiv na dobře osvětlená místa. V opačném případě může obraz vykazovat špatnou kvalitu. Dobrou kvalitu obrazu zajistí vyrovnané světelné podmínky jak v místě montáže kamery, tak v místě snímaného objektu.
- Zajistěte, aby napájecí zásuvky nebyly přímo vystaveny vodě nebo vlhkosti a aby nebyly zanesené hlinou nebo jinými nečistotami.
- Voděodolná kamera dokáže správně pracovat za deště i sněhu. Neznamena to však, že kamera dokáže pracovat pod vodou.
- Montáž kamery neprovádějte na místa, kde by přímo do objektivu padal déšť a sníh.

Montáž kamery na stěnu a na strop

1. Vyvrtejte otvory podle montážní šablony.
2. Upevněte montážní základnu vruty.
3. Chcete-li upravit směr kamery, můžete ji posouvat a naklánět prostřednictvím aplikace Reolink nebo klientského softwaru.

Poznámka: Podle potřeby využijte dodávané hmoždinky.

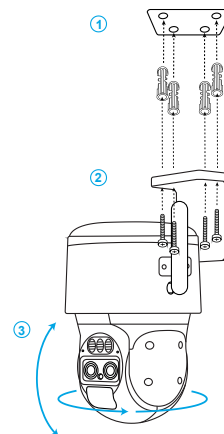
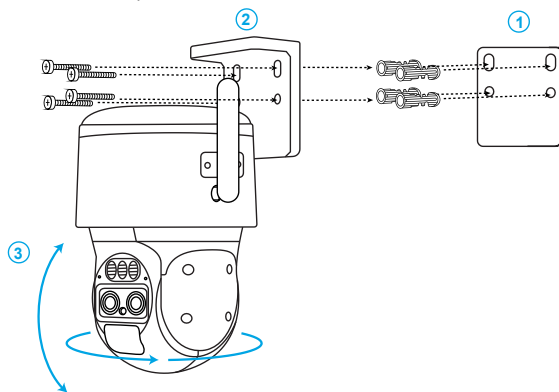

Montáž kamery pomocí pásky

Upevněte montážní podložku k základně šrouby a podložkou provlečte pásku.

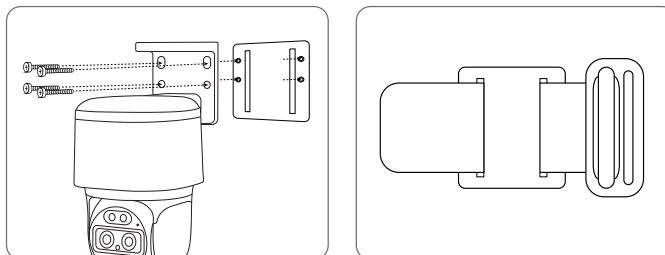

Bezpečnostní pokyny k používání akumulátorů

Kamera není určena pro nepřetržitý provoz na plný výkon nebo pro celodenní snímání. Je určena k tomu, aby zaznamenala událost aktivovanou pohybem a zachycovala obraz na dálku, když taková potřeba nastane. Užitečné tipy, jak prodloužit dobu chodu kamery na akumulátor, najdete na: <https://support.reolink.com/hc/en-us/articles/360006991893>

1. Akumulátor je vestavěný, proto jej z kamery nevyndávejte.
2. Akumulátor nabíjejte kvalitním běžným adaptérem se stejnosměrným proudem 5 V/9 V nebo solárním panelem Reolink. Nenabíjejte akumulátor solárními panely jiných značek.
3. Nabíjení provádějte při teplotách v rozmezí 0 °C a 45 °C. Akumulátor používejte při teplotách +3 °C a 50 °C.
4. Akumulátor nenabíjejte, nepoužívejte a neskladujte poblíž hořlavín, ohně a topidel.
5. Akumulátor nepoužívejte, vydává-li zápach, zahřívá-li se, mění-li barvu nebo je deformovaný či jinak zvláštní oproti běžnému stavu. Jakmile je akumulátor vybitý nebo dobitý, vypněte vypínač nebo nabíječ odpojte a nepoužívejte.
6. Až se budete zabývat nefunkčním akumulátorem, dodržujte platné předpisy pro nakládání s odpadem a recyklaci.

Řešení problémů

Kamera se nezapíná

Pokud se kamera nezapíná, vyzkoušejte následující postupy:

- Ověřte si, zda máte zapnutý vypínač.
- Nabijte akumulátor pomocí adaptéru pro stejnosměrný proud 5 V/2 A. Jakmile se rozsvítí zelená kontrolka, je akumulátor plně nabitý.

Pokud nic z toho nepomůže, spojte se s oddělením podpory zákazníků firmy Reolink na <https://support.reolink.com/>.

Senzor PIR nespustil záznam

Pokud senzor PIR nespustí výstrahu nastavenou pro pohyb v dané oblasti, vyzkoušejte následující:

- Ujistěte se, zda je kamera umístěna 2–3 metry nad zemí.
- Ověřte si, zda jsou PIR senzor a kamera namířeny správným směrem.
- Ověřte si, zda je senzor PIR zapnutý a časový rozvrh správně nastavený a funkční.
- Zkontrolujte nastavenou citlivost a ověřte si, zda je určena správně.
- Ověřte si, zda je akumulátor nabitý.
- Resetujte kameru a zkuste funkci znovu.

Pokud nic z toho nepomůže, spojte se s oddělením podpory zákazníků firmy Reolink na <https://support.reolink.com/>.

Nedaří se přijímat vynucené zprávy

Pokud při zachycení pohybu nedorazí vynucená zpráva, vyzkoušejte následující:

- Ověřte si, zda byly vynucené zprávy povoleny.
- Ověřte si, zda je správně nastaven časový rozvrh senzoru PIR.
- Zkontrolujte připojení k síti na svém telefonu a pokus opakujte.
- Ověřte si, zda je kamera připojena k internetu. Pokud kontrolka pod senzorem osvětlení na kameře svítí červeně nebo bliká červeně, znamená to, že je zařízení odpojeno od internetu.
- Ověřte si, zda jste na svém telefonu povolili příjem vynucených zpráv. Přejděte do nastavení systému na svém telefonu a povolte aplikaci Reolink odesílat vynucené zprávy.

Pokud nic z toho nepomůže, spojte se s oddělením podpory zákazníků firmy Reolink na <https://support.reolink.com/>.

Technické údaje

Hardwarové parametry

Infračervené noční vidění: až 30 metrů

Denní/noční režim: automaticky přepínaný

Zorné pole horizontálně 96°–38°, vertikálně 55°–21°

Obecné

Rozměry: 228 x 147 x 129 mm

Hmotnost včetně akumulátoru: 1,4 kg

Provozní teplota: -10 ° – +55 °C

Provozní vlhkost prostředí: 20 % – 85 %

Bližší informace na <https://reolink.com>

Oznámení o souladu

CE Zjednodušené prohlášení o shodě

Firma Reolink prohlašuje, že je zařízení v souladu se základními požadavky a dalšími články směrnice 2014/53/EU.

Oznámení o shodě FCC

Tento přístroj vyhovuje části 15 pravidel FCC. Činnost zařízení je možná za těchto dvou podmínek: (1) toto zařízení nesmí být příčinou vzniku škodlivých interferencí a (2) toto zařízení musí přijmout interference z okolí, včetně těch, které mohou jeho činnost ovlivnit nežádoucím způsobem. Poznámka: Toto zařízení bylo testováno a shledáno vyhovujícím v rámci omezení pro digitální zařízení třídy B dle části 15 předpisů FCC. Tato omezení jsou stanovena proto, aby zajistila jistou míru ochrany proti škodlivým interferencím v obytných oblastech. Toto zařízení vytváří, využívá a může vyzařovat energii v pásmu radiových vln a, není-li instalováno a používáno v souladu s tímto návodem, může být příčinou škodlivých interferencí narušujících radiovou komunikaci. Nelze však zaručit, že za jistých okolností nebude k interferencím docházet. Pokud zařízení způsobuje škodlivé interference rušící příjem rozhlasu či televize, což lze ověřit vypnutím a zapnutím zařízení, doporučujeme uživatelům interference vyloučit jedním či několika následujícími způsoby:

- Přesměrujte nebo přemístěte anténu přijímače.
- Zvětšete vzdálenost mezi zařízením a přijímačem.
- Připojte zařízení do zásuvky v jiném elektrickém okruhu, než do kterého je připojený přijímač.
- Poradte se s dodavatelem či zkušeným rozhlasovým/TV technikem a požádejte je o pomoc.

Upozornění: Změny nebo úpravy neschválené stranou zodpovědnou za dodržování předpisů by mohly způsobit, že uživatel ztratí oprávnění zařízení obsluhovat.

Prohlášení FCC o vystavení se záření

Toto zařízení splňuje expoziční limity vyzařování FCC stanovené pro neřízené prostředí. Toto zařízení by mělo být instalováno a ovládáno z minimální vzdálenosti 20 cm mezi zářičem a tělem.

Správná likvidace výrobku



Tato značka upozorňuje na to, že výrobek nesmíte ve státech EU likvidovat spolu s běžným domovním odpadem. Aby se zamezilo škodám na životním prostředí a neohrozilo se lidské zdraví z neřízené likvidace odpadu, postarejte se o zodpovědnou recyklaci a znovupoužití materiálů z přístroje. Chcete-li použité zařízení vrátit, použijte buď sběrný dvůr nebo se obraťte na prodejce, u kterého jste zboží zakoupili. Ten může zajistit bezpečnou likvidaci odpadu.

Podmínky a soukromí

Použití tohoto výrobku podléhá vašemu souhlasu s podmínkami poskytování služby a ochrany soukromí na reolink.com. Uchovávejte mimo dosah dětí.

Záruka

Firma Neox ručí za to, že tento výrobek bude bez závod na průmyslovém zpracování a materiálu po dobu dvou let od data původního prodeje. Při ověření platnosti záruky musíte předložit platný doklad o nákupu. Zařízení, které bude v záruční lhůtě uznáno jako vadné, bude opraveno bez úhrady za náhradní díly nebo práci, či vyměněno, a to dle výhradního uvážení firmy Neox. Uživatel je zodpovědný za veškeré náklady na přepravu do opravny firmy Neox. Uživatel hradí veškeré náklady spojené s odesláním zboží do a ze země původu.

Záruka se nevztahuje na vedlejší, náhodné nebo důsledkové škody vzniklé užitím nebo neschopností užít tento výrobek. Všechny náklady spojené s osazením nebo demontáží tohoto výrobku obchodníkem či jinou osobou nebo další náklady spojené s užitím výrobku nese koncový uživatel. Tato záruka se vztahuje výhradně na původního kupujícího výrobku a není přenositelná na žádnou třetí stranu. Nepovolené úpravy provedené na výrobku uživatelem nebo třetí stranou či důkazy o nesprávném použití či zneužití zařízení znamenají ztrátu záruky.

Potřebujete-li pomoci vyřešit problémy s používáním výrobku, využít další služby apod., spojte se s námi prostřednictvím webové stránky <https://www.neoxgroup.cz/kontakty/>

NEOX GROUP s. r. o., V Slavětíně 2632/23, Praha 9 - Horní Počernice 193 00, Česká republika



NEOX GROUP s.r.o. www.neoxgroup.cz



@ReolinkTech <https://reolink.com>